

Мебельная фабрика
"ДЕДАЛ"
Россия, Калининград
www.dedal-mebel.ru
тел. +7(4012)95-26-43



Furniture factory
"DEDAL"
Russia, Kaliningrad
www.dedal-mebel.ru
tel. +7(4012)95-26-43

Название модели
Название предмета
Код предмета

Одиссей
Стол
80.503

Model name
Product name
Product code

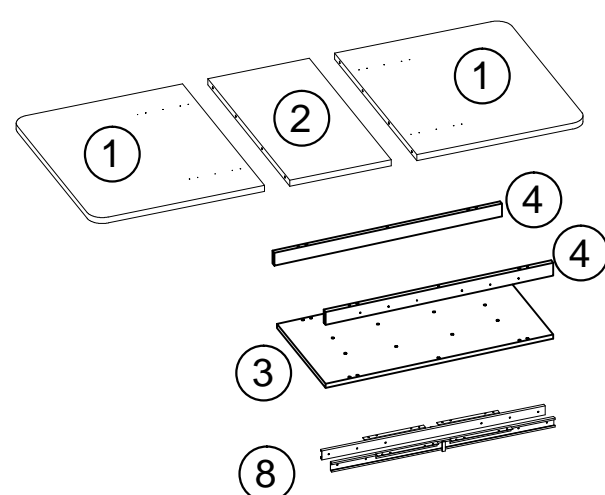
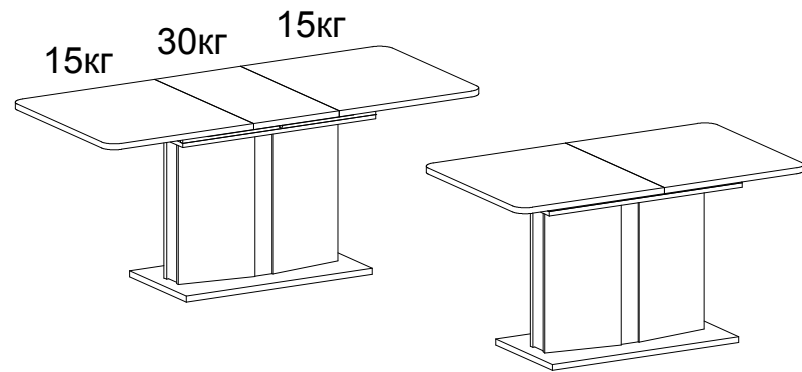
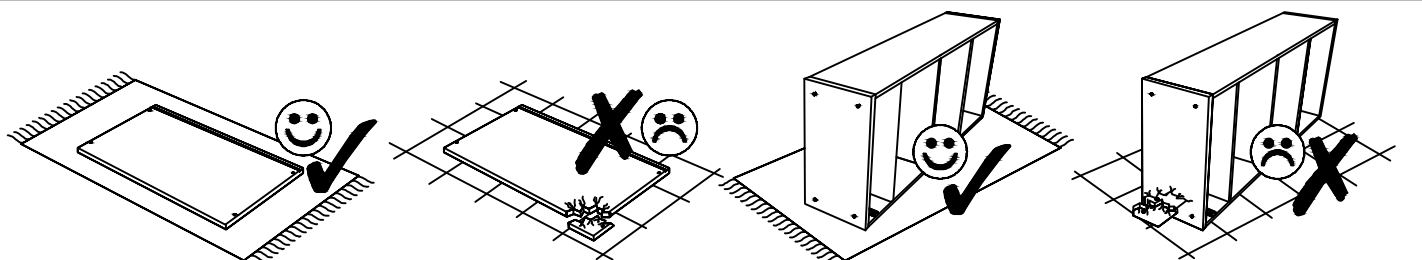

$\text{Ø}7 \times 50$ 6 x	$\text{Ø}7 \times 70$ 16 x	$\text{Ø}8 \times 35$ 20 x
 1 x	 6 x	 2 x
 8 x	4×20 40 x	 8 x
 8 x	 4 x	

- ① 2 x - 800x675x25
- ② 1 x - 800x400x25
- ③ 1 x - 900x458x18
- ④ 2 x - 900x55x18
- ⑤ 4 x - 623x333x18
- ⑥ 4 x - 623x92x3
- ⑦ 1 x - 868x458x25
- ⑧ 2 x - L 780

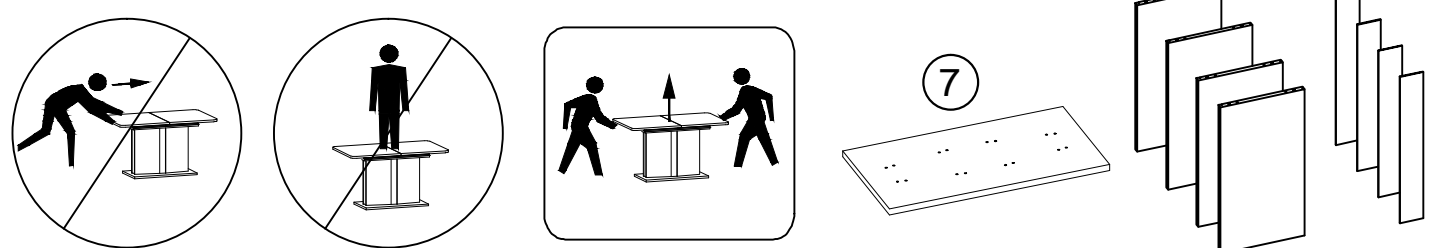

A

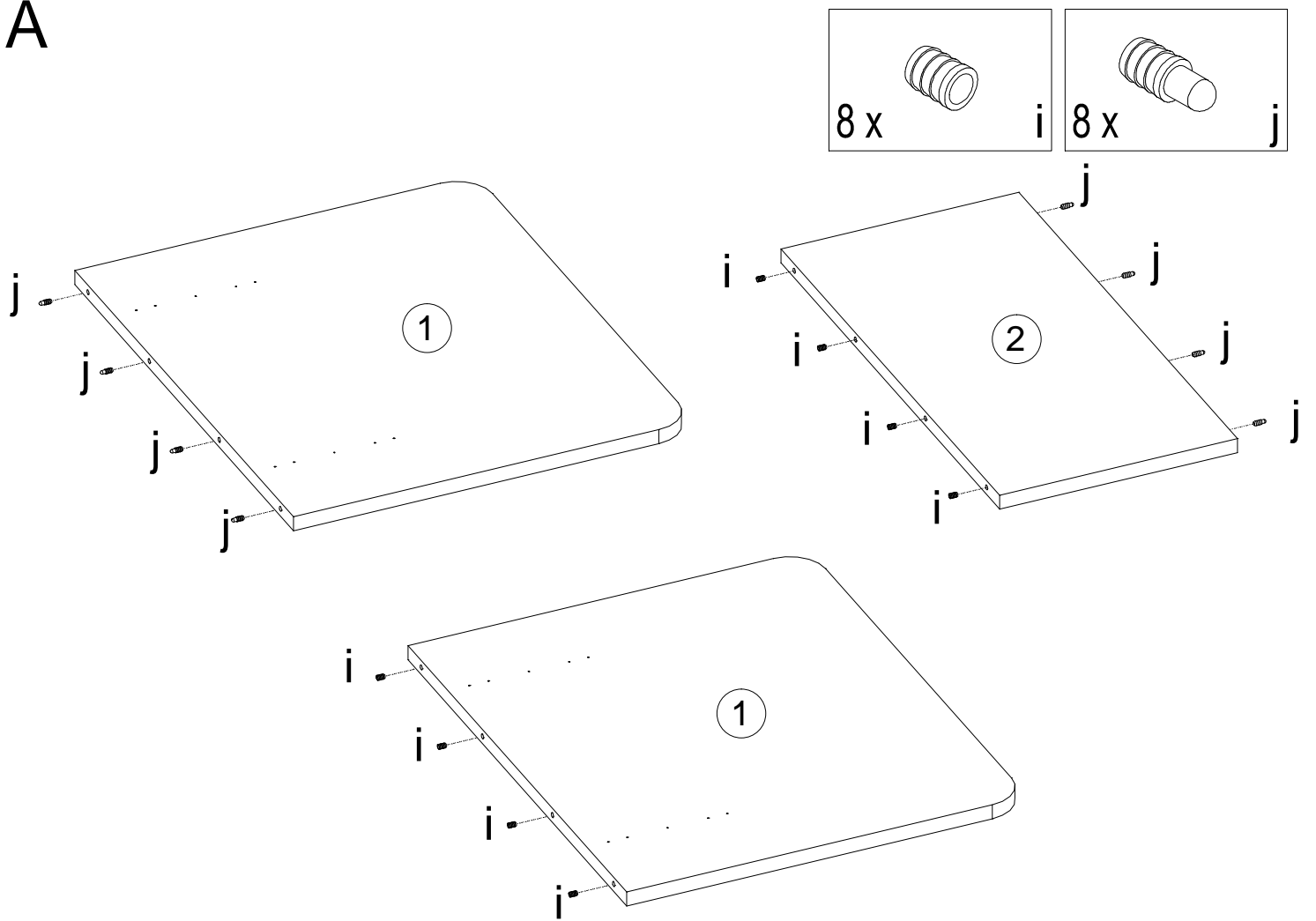

B

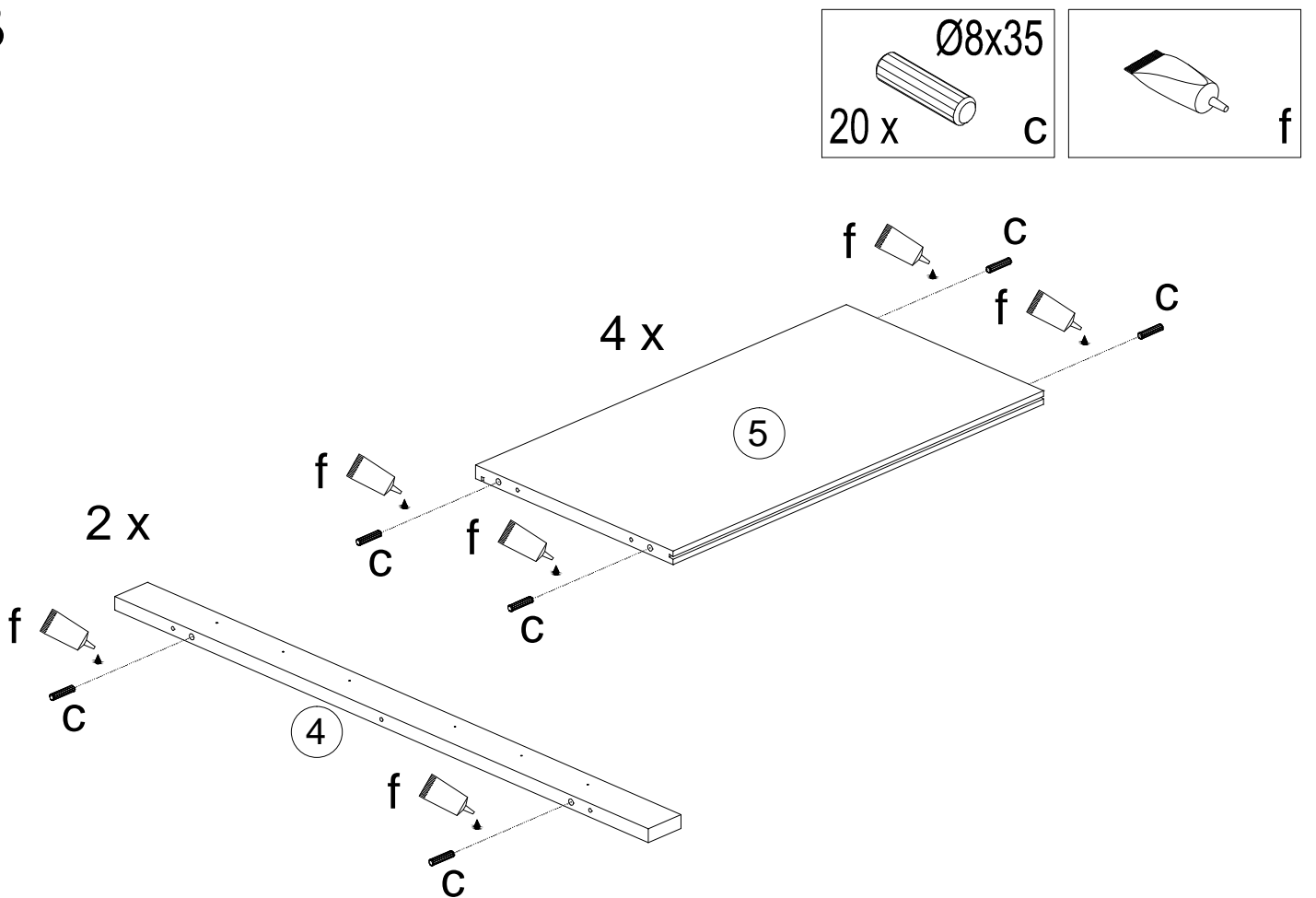

C 2 x

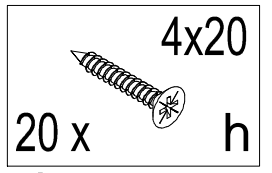
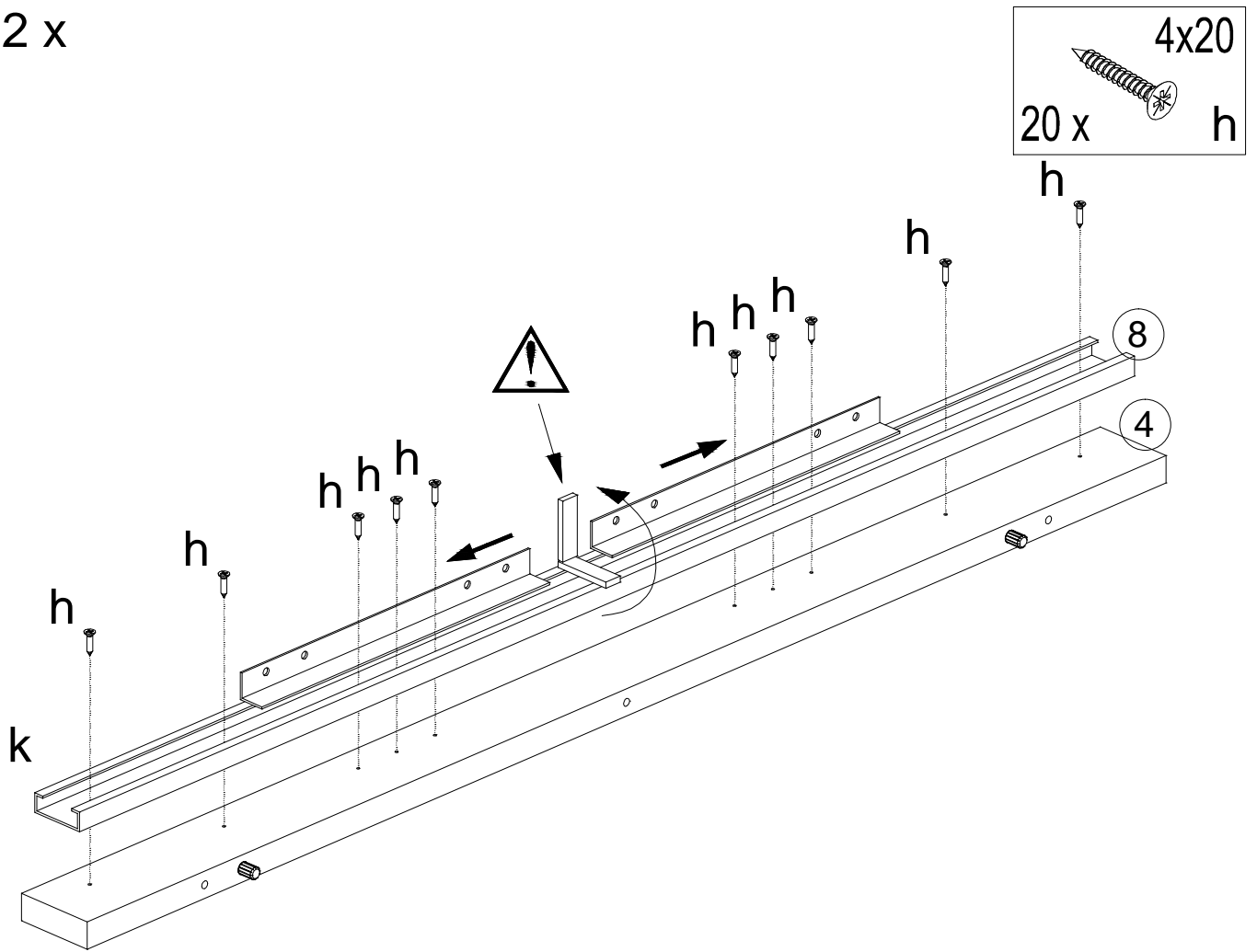

D

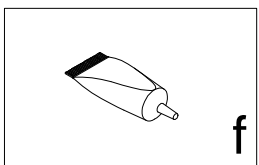
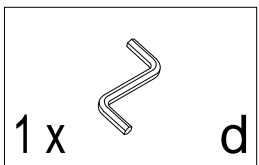
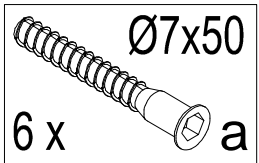
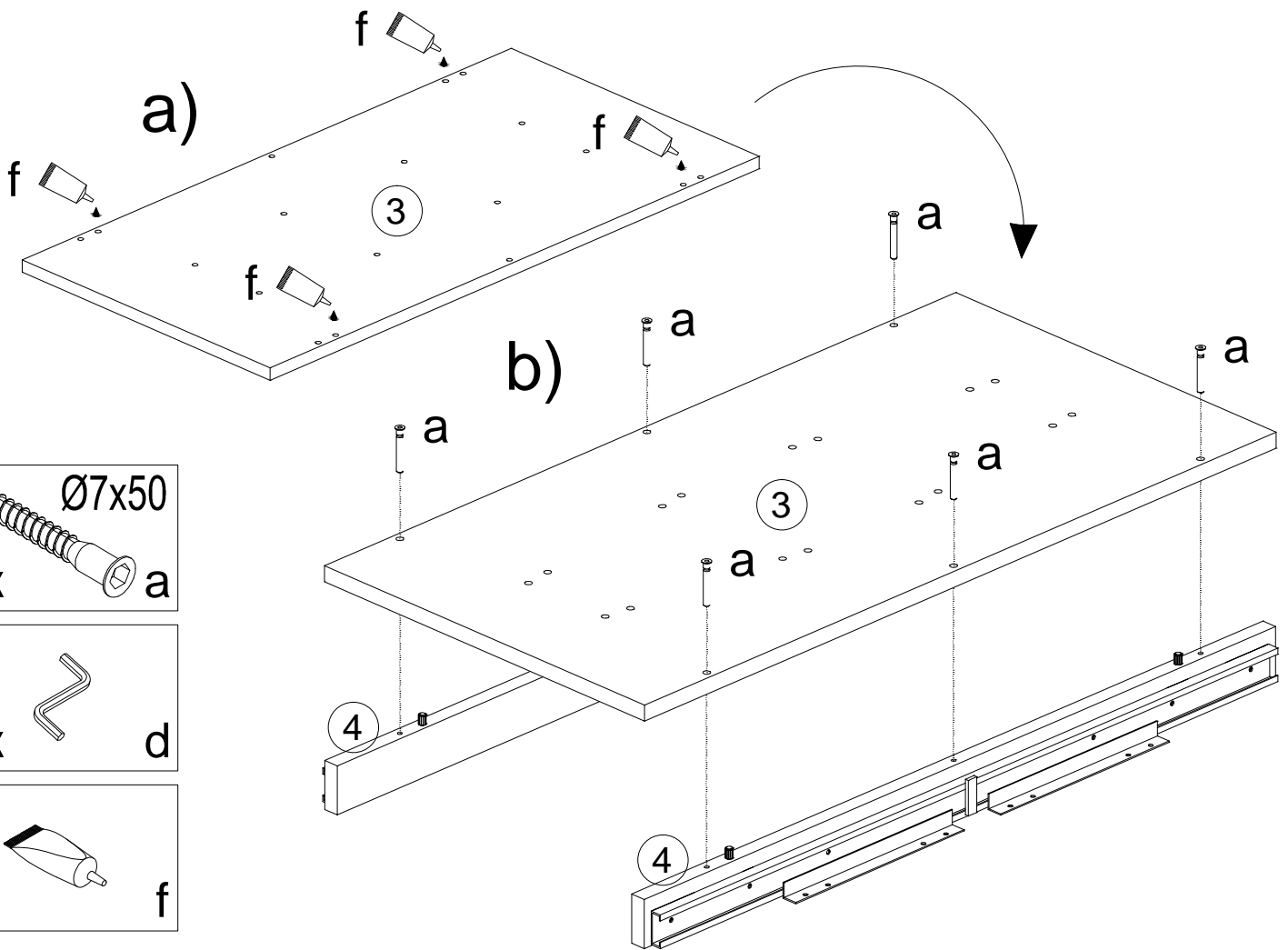

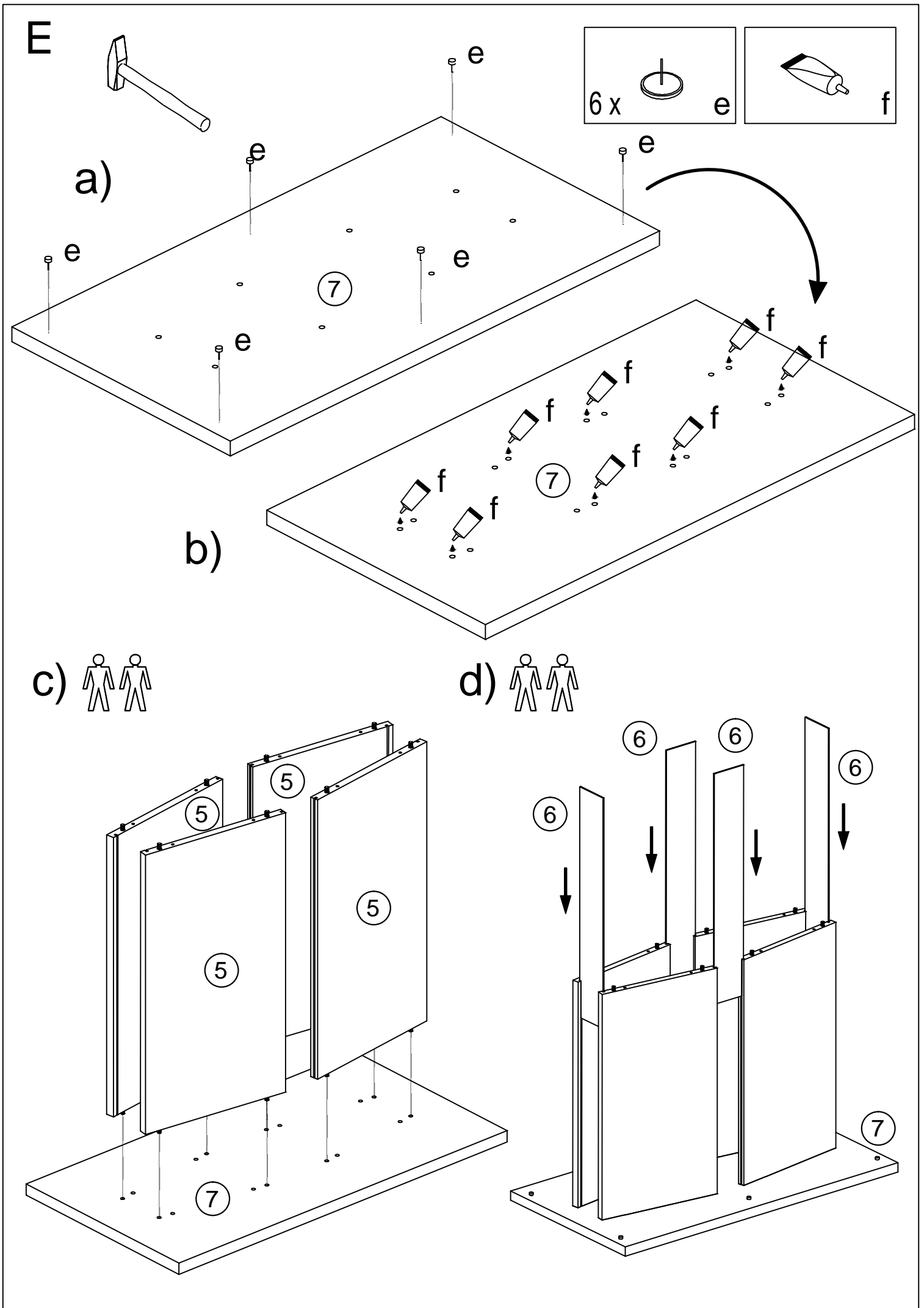

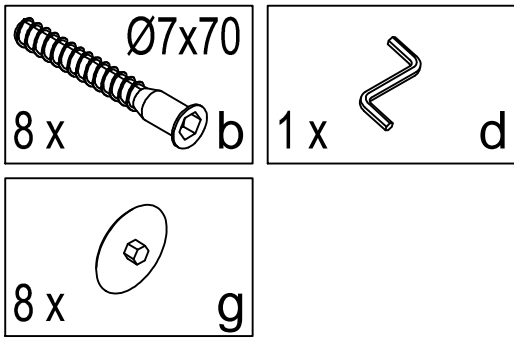
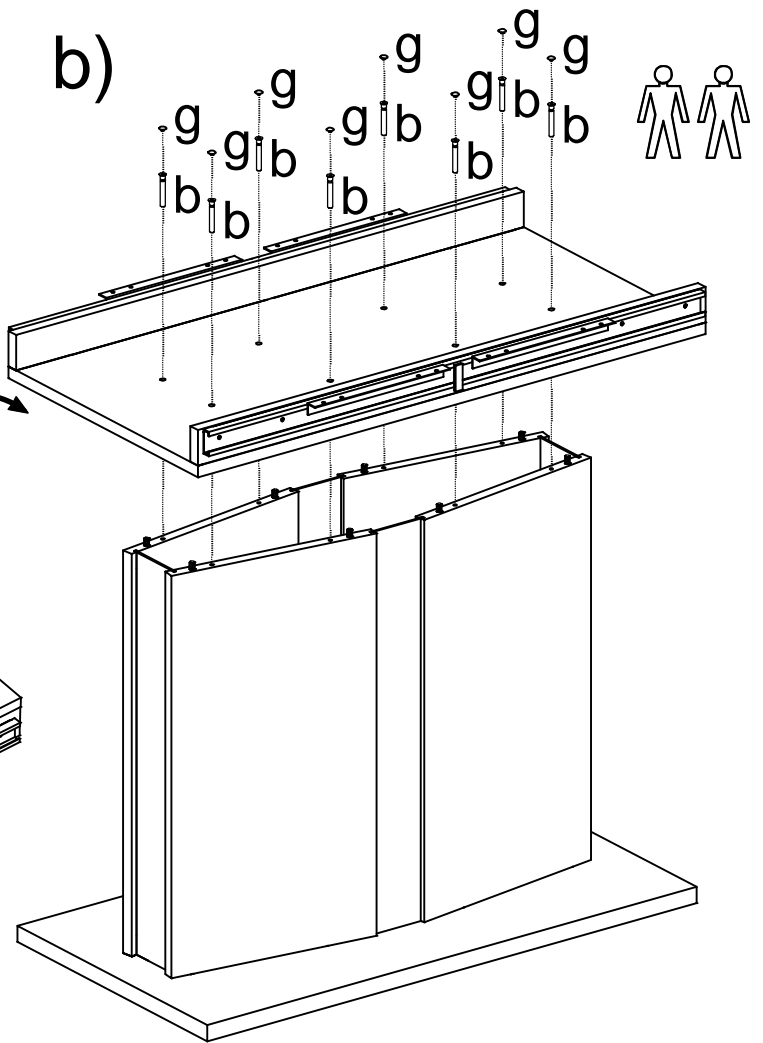
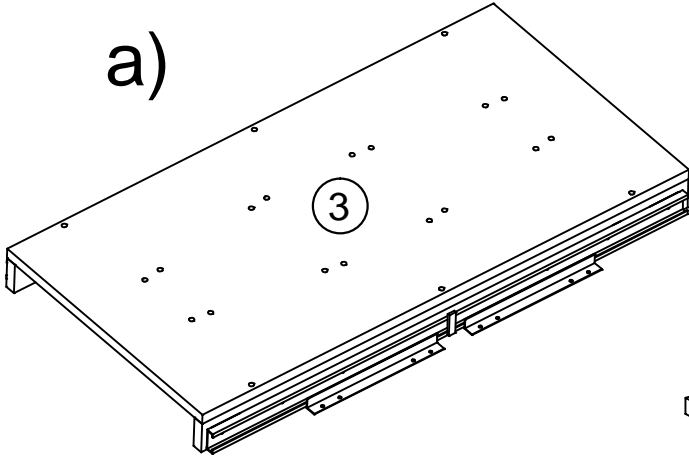
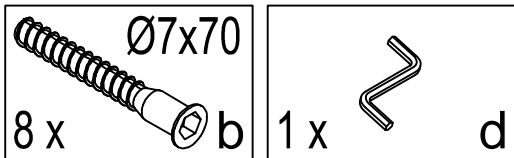
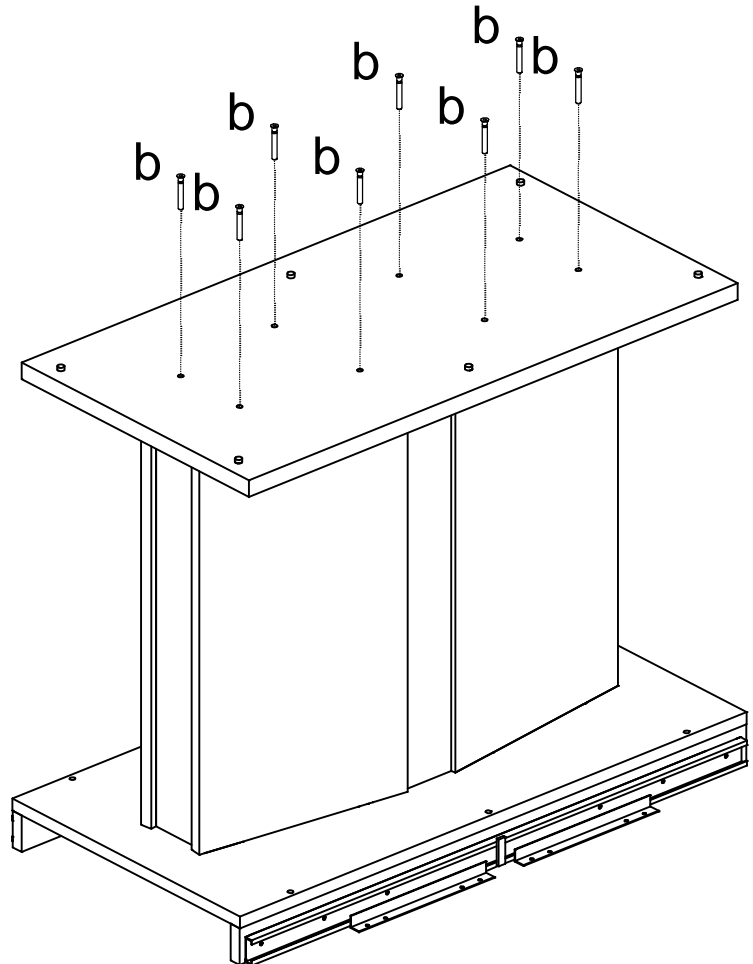
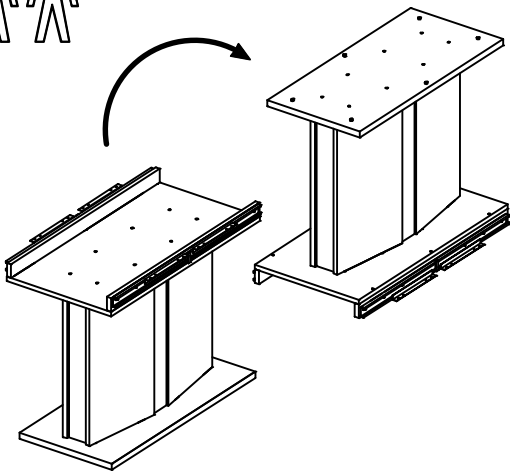
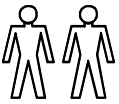
F**b)****a)****G**

H 

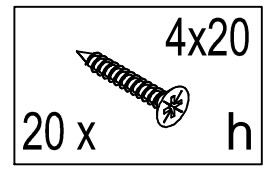
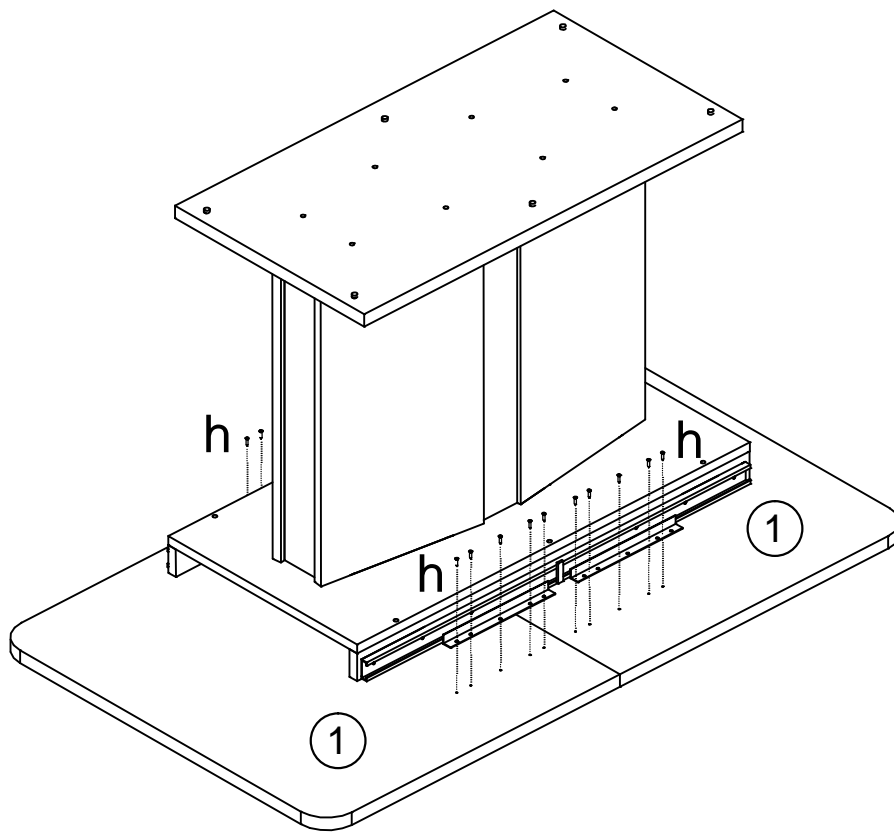

I

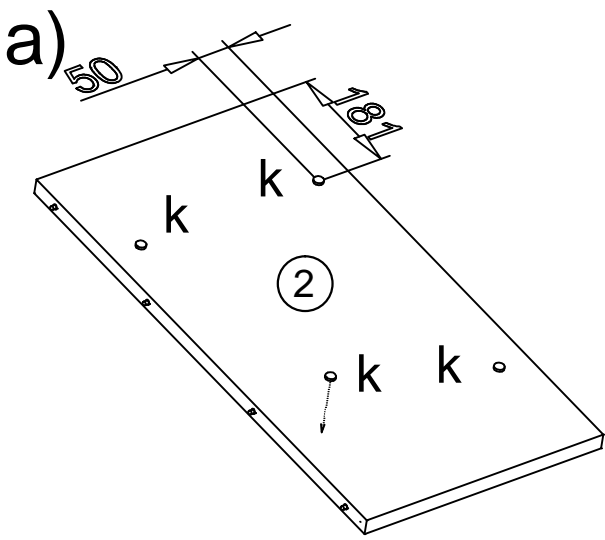

b)

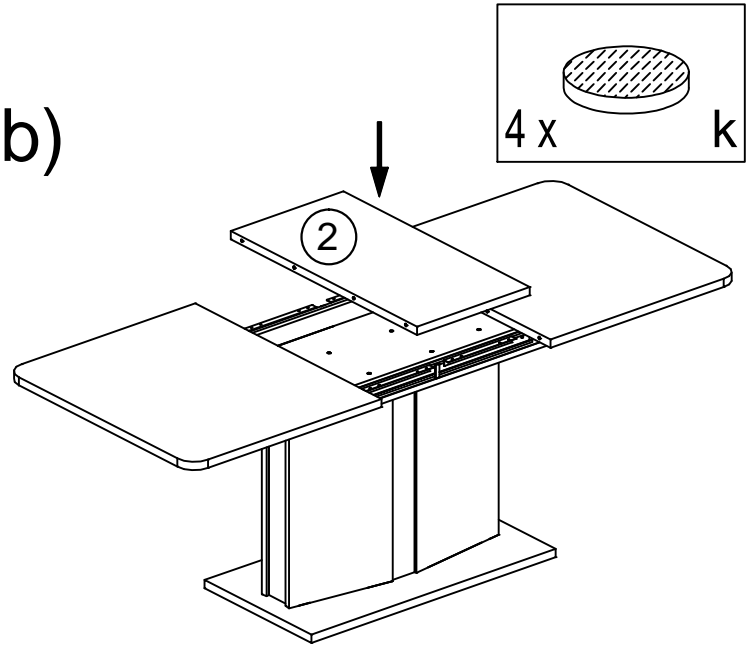

c)

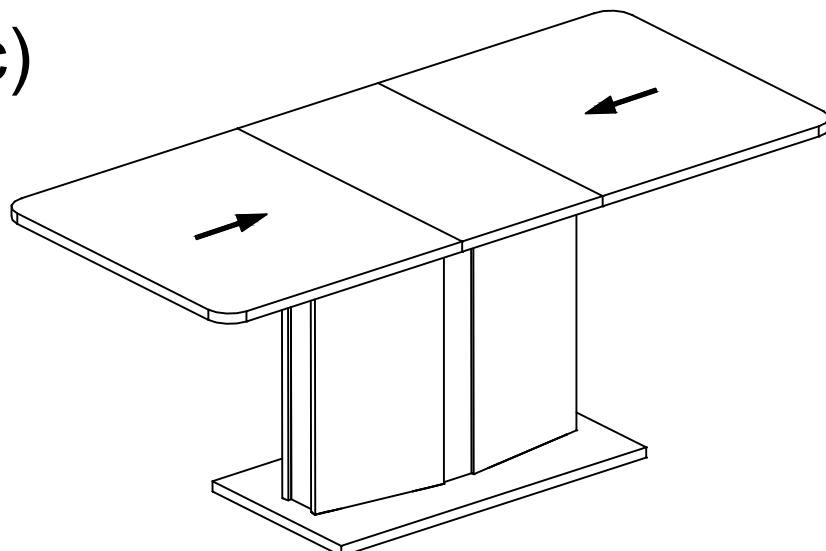

d)

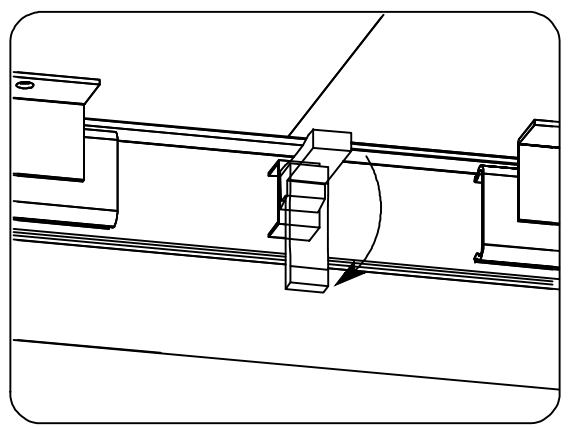

J

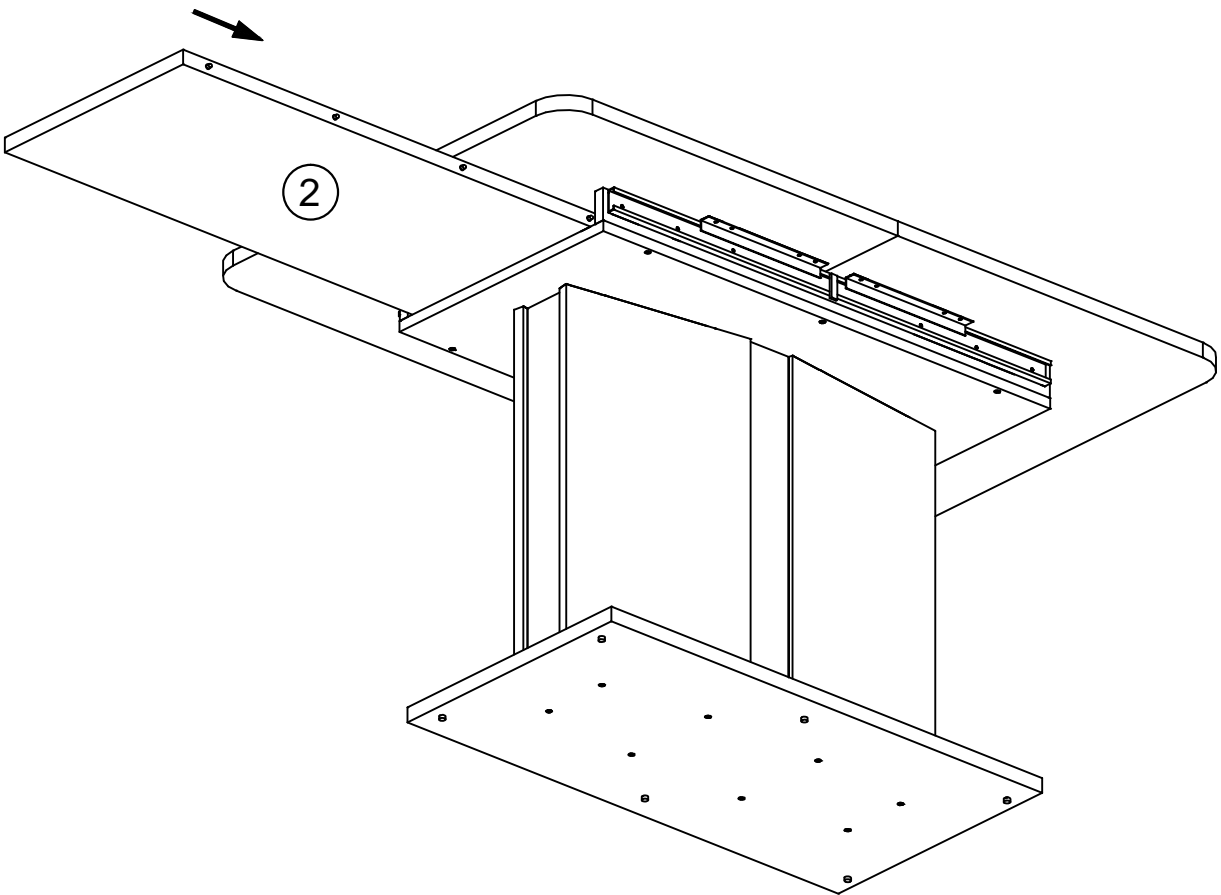
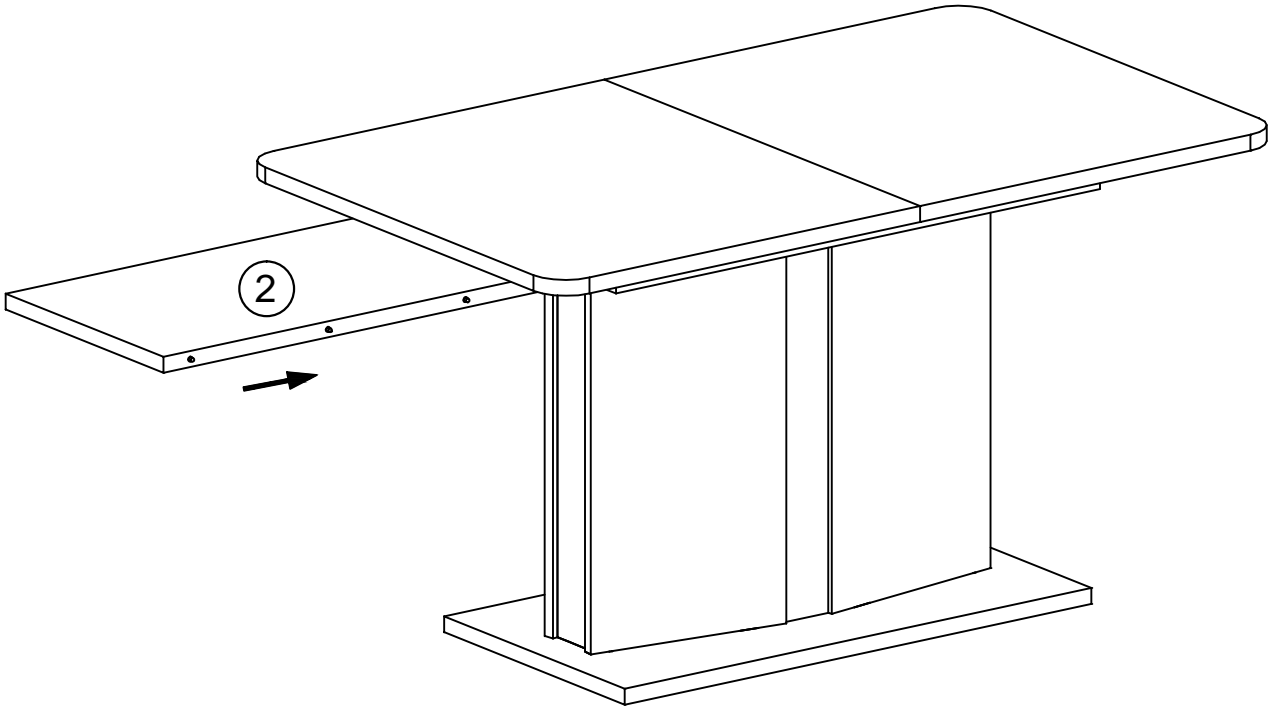

Гарантия на мебель -- 24 месяца.

- Условием гарантийного обслуживания мебели является ее правильная эксплуатация и отсутствие механических повреждений по вине Покупателя.
- Гарантия не распространяется на естественный износ и дефекты, вызванные перегрузкой, неправильной или небрежной эксплуатацией и некачественной самостоятельной сборкой, проникновением жидкости, грязи и других посторонних предметов.
- Производитель настоятельно рекомендует при сборке мебели привлекать квалифицированных специалистов.
- Покупателю рекомендуется распаковать товар (изделие) при приемке и проверить детали на наличие брака (сколов, царапин и пр.).
- Сохраняйте заводскую упаковку до окончания сборки, т.к. замена брака производится только в заводской упаковке.
- Сохраняйте до конца гарантийного срока бланк заказа, договор и документы, переданные Вам в момент получения мебели.
- Замена брака производится в течении 30 рабочих дней от даты подачи рекламационного заявления. Рекламации по браку принимаются на электронный адрес салона в регионе покупки в виде письма, в котором подробно описан дефект детали в соответствии со схемой сборки. Для наглядности к письму прикладываются фотографии с изображением характера брака товара.
- Все рекламации принимаются к рассмотрению только при наличии самого изделия или отдельных элементов в фабричной упаковке.
- Претензии, возникшие вследствие неправильной самостоятельной сборки или неправильной эксплуатации, устраняются за счет Покупателя.
- Покупатель и продавец обладают всеми правами, предусмотренными Законом "О защите прав потребителей".

